

# ALUNEO

La gamme Alunéo est une menuiserie aluminium à rupture de pont thermique. Elle se démarque par sa profondeur d'offre et sa compétitivité marché sur des critères esthétiques et de performances.



## Performance thermique Uw

Frappe jusqu'à **1,5.W/m<sup>2</sup>.K** et jusqu'à **1,4.W/m<sup>2</sup>.K** avec **bouclier thermique** (avec double vitrage Ug 1,1 et intercalaire WE ultimate)

Coulissant jusqu'à **1,5.W/m<sup>2</sup>.K** (avec double vitrage Ug 1,1 et intercalaire WE ultimate)

## Performance acoustique RA, tr

Frappe affaiblissement de **38 dB** (avec vitrage 55.2 silence/14/ 44.2 silence)

Coulissant affaiblissement de **35 dB** (avec double 44.2 silence/16/8)

## Air, Eau et Vent

- Frappe : **A\*4 E\*7A V\*A2**  
- Coulissant : **A\*3 E\*6B V\*A2**

## Garanties

- Cadre dormant : **10 ans**
- Ouvrant : **10 ans**
- Vitrage (embuage) : **10 ans**
- Tenue du laquage : **10 ans**
- Quincaillerie et pièces d'usures : **2 ans**

## FENÊTRES

**LES + PRODUITS**  
Robustesse & durabilité  
Design épuré  
Grandes dimensions

RENOVATION

REHABILITATION

NEUF

HABITAT INDIVIDUEL

BATIMENT COLLECTIF

### Une conception pensée pour durer et s'adapter

- **Vitrage collé** pour assurer une meilleure stabilité dans le temps de l'ouvrant.
- Étanchéité optimisée par un **triple plan de joint** (1 sur le dormant + 2 sur l'ouvrant).
- **Un dormant aluminium avec rupture de pont thermique** assurée par une barrette polyamide, compatible avec toutes les solutions de pose avec couvre-joints rapportés.
  - En option : **bouclier thermique** intégré au dormant
- 2 épaisseurs de vitrage : 28 et 34 mm.

### Un design qui s'intègre à tous les habitats

- Plus de 250 coloris sablés, textures, sublimés ou satinés.
- Finitions haut de gamme grâce à l'**ouvrant caché** et au **drainage invisible**.
- Parfait **affleurement de la face extérieure** du dormant assuré par des équerres d'alignement.
- Apport en luminosité optimisé grâce aux **masses centrale** (frappe = 80 mm / coulissant = 35 mm) et **latérale réduites** (coulissant = 68 mm).
- **Poignée centrée** contemporaine sur les menuiseries frappes.
  - En option : **poignée de coulissant ouverture à 20°** pour une bonne préhension et un design élégant
- **Ferrage à renvoi d'angle** pour un verrouillage multipoints, améliorant la compression et optimisant la sécurité de la menuiserie.
  - En option : **ferrage invisible** pour une esthétique minimaliste
- **Fenêtres fixes, 1 et 2 vantaux.**
- **Coulissants 2, 3 et 4 vantaux.**
- **Formes spéciales** : trapèzes, cintre surbaissé, triangle.
- **Ensembles composés.**
- Coulissants jusqu'à 2600 mm de hauteur.
- Coulissants jusqu'à 6200 mm de largeur (4 vantaux).

### Une installation simplifiée et intuitive

- **Dormant de base de 65 mm** en aluminium à rupture de pont thermique.
- **Dormant rénovation** à clipper de 25, 45, 65 et 80 mm.
- **Dormant neuf avec doublage** de 100, 120, 140, 160, 180 et 200 mm.
- **Cadre périmétral en aluminium adapté aux ossatures bois** pour une pose facilitée et une étanchéité de qualité, sans préparation du chevêtre.
- **Pattes de fixations** fournies.
- **Elargisseurs.**
- **Rattrapage de cintre.**
- **Profils de liaison et poteau d'angle.**

### Un système intelligent et responsable

- Profils **Aluminium** comprenant jusqu'à **56% de matière première recyclée.**

# Une menuiserie performante

Battements avec profil d'ouvrant **FENETRE** et **PORCE FENETRE**

Coupe verticale OF 2  
dormant de base – vitrage de 28 mm

Coupe verticale OF 2  
dormant de base – vitrage de 34 mm

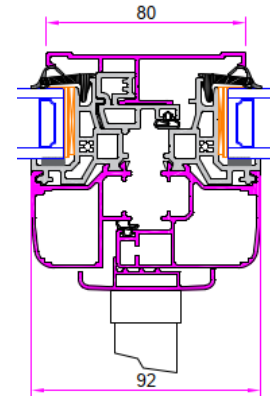
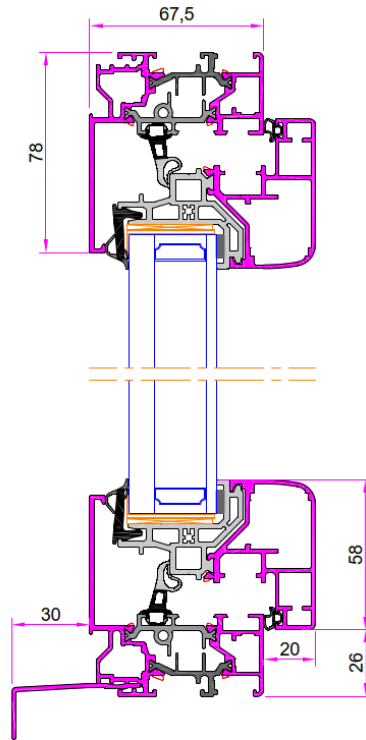
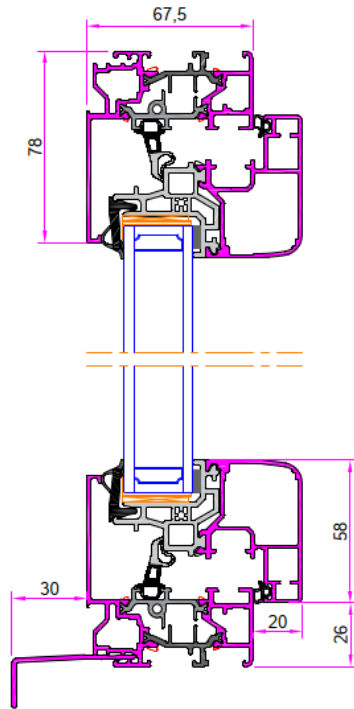

Battements avec profil d'ouvrant avec serrure

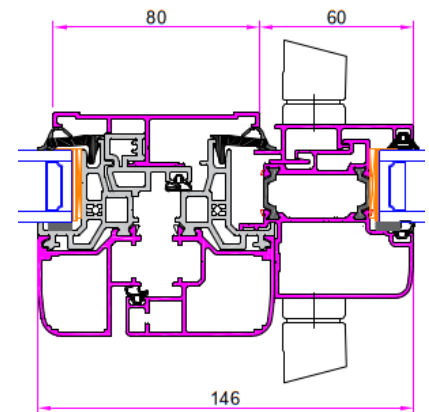

Coulissant 2 vantaux

